

ФЕДЕРАЛЬНОЕ АГЕНТСТВО ЖЕЛЕЗНОДОРОЖНОГО ТРАНСПОРТА

Федеральное государственное бюджетное образовательное учреждение
высшего образования

«Иркутский государственный университет путей сообщения»

Красноярский институт железнодорожного транспорта

– филиал Федерального государственного бюджетного образовательного учреждения
высшего образования «Иркутский государственный университет путей сообщения»
(КрИЖТ ИрГУПС)

УТВЕРЖДАЮ

Председатель секции СОП

канд. техн. наук, доцент

В.О. Колмаков



«12» марта 2020 г.

протокол № 6.

Б1.Б.22 Общий курс железных дорог **рабочая программа дисциплины**

Направление подготовки – 38.03.03 Управление персоналом

Профиль подготовки – Управление персоналом организации

Программа подготовки – прикладной бакалавриат

Квалификация выпускника – бакалавр

Форма обучения – очная

Нормативный срок обучения – 4 года

Кафедра-разработчик программы – Эксплуатация железных дорог

Общая трудоемкость в з.е. – 2

Часов по учебному плану – 72

Формы промежуточной аттестации в семестрах:

зачет 1

Распределение часов дисциплины по семестрам

Семестр	1	Итого
Число недель в семестре	18	
Вид занятий	Часов по учебному плану	Часов по учебному плану
Аудиторная контактная работа по видам учебных занятий	36	36
– лекции	18	18
– практические (семинарские) занятия	18	18
Самостоятельная работа	36	36
Итого	72	72

КРАСНОЯРСК

Рабочая программа дисциплины разработана в соответствии с ФГОС ВО по направлению подготовки 38.03.03 Управление персоналом (уровень бакалавриата), утвержденным Приказом Министерства образования и науки Российской Федерации от 14.12.2015 №1461, и на основании учебного плана по направлению подготовки 38.03.03 Управление персоналом, профиль «Управление персоналом организации» утвержденного приказом ректора ИрГУПС от «08» мая 2020 г. протокол № 268-1.

Программу составил(и):
канд.техн.наук, доцент



Е.М. Лыткина

Рабочая программа дисциплины обсуждена и рекомендована к применению в образовательном процессе для обучения обучающихся по направлению подготовки 38.03.03 Управление персоналом на заседании кафедры «Эксплуатация железных дорог».

Протокол от «17» февраля 2020г. № 8

Срок действия программы: 2020-2024 гг.

И.о.зав. кафедрой, канд.техн.наук, доцент



Е.М. Лыткина

Согласовано

Заведующий библиотекой



Е..А. Евдокимова

1 ЦЕЛИ И ЗАДАЧИ ОСВОЕНИЯ ДИСЦИПЛИНЫ	
1.1 Цели освоения дисциплины	
1	изучение студентами основных понятий о транспорте, транспортных системах, основных характеристик различных видов транспорта.
1.2 Задачи освоения дисциплины	
1	получение общего представления о железнодорожном транспорте,
2	взаимодействии всех его отраслей, о структуре управления железнодорожным транспортом, подвижном составе,
3	принципах организации железнодорожных перевозок.

2 МЕСТО ДИСЦИПЛИНЫ В СТРУКТУРЕ ОПОП	
2.1 Требования к предварительной подготовке обучающегося	
1	Б1.Б.01 История
2.2 Дисциплины и практики, для которых изучение данной дисциплины необходимо как предшествующее	
1	Б1.Б.19 История управленческой мысли
2	Б1.Б.08 Политология
3	Б3.Б.01 Защита выпускной квалификационной работы, включая подготовку к процедуре защиты и процедуру защиты

3 ПЕРЕЧЕНЬ ПЛАНИРУЕМЫХ РЕЗУЛЬТАТОВ ОБУЧЕНИЯ ПО ДИСЦИПЛИНЕ, СООТНЕСЕННЫХ С ПЛАНИРУЕМЫМИ РЕЗУЛЬТАТАМИ ОСВОЕНИЯ ОБРАЗОВАТЕЛЬНОЙ ПРОГРАММЫ	
ОК-2: способностью анализировать основные этапы и закономерности исторического развития общества для формирования гражданской позиции	
Минимальный уровень освоения компетенции	
Знать	Основные понятия о ж.д. транспорте, технологию работы ж.д., инженерные сооружения и систему управления., этапы и закономерности исторического развития общества на фоне развития железнодорожного транспорта
Уметь	Представлять механизм взаимодействия всех структур ж.д. транспорта, использовать методы оценки ж.д. пути, а так же уметь выделять этапы и закономерности исторического развития общества на фоне развития железнодорожного транспорта
Владеть	Основами устройства железных дорог, организации движения перевозок и терминологией по этапам и закономерностям исторического развития общества на фоне развития железнодорожного транспорта
Базовый уровень освоения компетенции	
Знать	Основные концепции развития ж.д. транспорта, понятие об инфраструктуре, в т.ч. основные показатели работы ж.д., о системе энергоснабжения, автоматики ж.д. транспорта и устройства путевого хозяйства, а так же основы формирования гражданской позиции на фоне развития железнодорожного транспорта
Уметь	Владеть методами технико-экономических показателей ж.д. транспорта, классифицировать подвижной состав, верно представлять железнодорожный путь, а так же уметь применять знания об основах формирования гражданской позиции на фоне развития железнодорожного транспорта
Владеть	Современными средствами и методами обеспечения транспортной безопасности, а так же основами формирования гражданской позиции на фоне развития железнодорожного транспорта
Высокий уровень освоения компетенции	
Знать	Основные методы оценки транспорта, параметры устройства путевого хозяйства, электроснабжения, локомотивного и вагонного хозяйства, АТС, организации перевозок, а так же способы анализа основных этапов и закономерностей исторического развития общества для формирования гражданской позиции на фоне развития железнодорожного транспорта
Уметь	Определять конструкцию ж.д.пути, пользоваться технической документацией и инструкциями, владеть методиками технико-экономических показателей, а так же уметь анализировать основные этапы и закономерности исторического развития общества для формирования гражданской позиции на фоне развития железнодорожного транспорта
Владеть	Современными методами проектирования, организации строительства и эксплуатации ж.д.транспорта, а так же способами анализа основных этапов и закономерностей исторического развития общества для формирования гражданской позиции на фоне развития

Знать	
1	основные понятия о транспорте, транспортных системах, взаимосвязь развития транспортных систем, мировые тенденции развития различных видов транспорта, основные характеристики различных видов транспорта; технику и технологии, организацию работы, инженерные сооружения, системы управления, критерии выбора вида транспорта, стратегию развития железнодорожного транспорта;
2	устройство железнодорожного пути, верхнее и нижнее строение пути, основы ведения путевого хозяйства, путевые машины и механизмы, технологические процессы производства путевых работ, управление путевым хозяйством; железнодорожный подвижной состав, его устройство, техническую и коммерческую эксплуатацию, систему их технического обслуживания и ремонта; теоретические основы безопасности жизнедеятельности в системе "человек - среда обитания"; правовые, нормативно-технические и организационные основы безопасности жизнедеятельности, включая проблемы охраны труда и пожарной безопасности, средства и методы повышения безопасности, экологичности и устойчивости технических средств и технологических процессов;
3	структуру систем автоматики и телемеханики на перегонах и станциях, элементы устройств автоматики и телемеханики, эксплуатацию устройств автоматики и телемеханики, сети железнодорожной проводной связи: классификацию, структуру и устройства автоматических телефонных станций, оперативно-техническую связь, системы дальней связи, перспективные виды связи на железнодорожном транспорте; устройство и техническое оснащение отдельных пунктов; технологию централизованного управления перевозками во взаимодействии с дирекциями ОАО "РЖД". современные инновационные технологии на железнодорожном транспорте, основы технологии смежных видов транспорта, способы взаимодействия с ними.
Уметь	
1	определять основные показатели, характеризующие работу и развитие транспортных систем: показатели технического оснащения, развития сети, перевозочной, технической и эксплуатационной работы.
Владеть	
1	методами определения сопротивления движению поезда, его массы, способами стимулирования развития транспортного рынка
2	технологией взаимодействия железнодорожного транспорта общего пользования с региональными администрациями и операторскими компаниями.

4 СТРУКТУРА И СОДЕРЖАНИЕ ДИСЦИПЛИНЫ

Код занятия	Наименование разделов и тем /вид занятия/	Семестр	Часы	Код компетенции	Учебная литература, ресурсы сети «Интернет»
	Раздел 1. Общие сведения о железнодорожном транспорте.				
1.1	Характеристика железнодорожного транспорта и его роль в единой транспортной системе /Лек/	1	2	ОК-2	6.1.1.1- 6.1.1.2, 6.1.2.1- 6.1.2.3
1.2	Сооружения и устройства инфраструктуры железнодорожного транспорта /Лек/	1	2	ОК-2	6.1.1.1- 6.1.1.2, 6.1.2.1- 6.1.2.3
1.3	Общие сведения о железнодорожном транспорте. Показатели работы железнодорожного транспорта /Пр/	1	2	ОК-2	6.1.1.1- 6.1.1.2, 6.1.2.1- 6.1.2.3
1.4	Габариты. Основные руководящие документы по обеспечению четкой работы железных дорог и безопасности движения /Пр/	1	2	ОК-2	6.1.1.1- 6.1.1.2, 6.1.2.1- 6.1.2.3
1.5	Подготовка к лекционным занятиям /Ср/	1	3	ОК-2	6.1.1.1- 6.1.1.2, 6.1.2.1- 6.1.2.3
1.6	Подготовка к практическим занятиям /Ср/	1	3	ОК-2	6.1.1.1- 6.1.1.2, 6.1.2.1-

					6.1.2.3
1.7	Изучение теоретического материала выносимого на самостоятельную работу: - Краткий исторический очерк возникновения и развития железных дорог; - Основы проектирования и строительства железных дорог.	1	3	ОК-2	6.1.1.1- 6.1.1.2, 6.1.2.1- 6.1.2.3
	Раздел 2. Сооружения и устройства инфраструктуры.				
2.1	Путь и путевое хозяйство./Лек/	1	2	ОК-2	6.1.1.1- 6.1.1.2, 6.1.2.1- 6.1.2.3
2.2	Электроснабжение железных дорог. /Лек/	1	2	ОК-2	6.1.1.1- 6.1.1.2, 6.1.2.1- 6.1.2.3
2.3	Системы устройства автоматики, телемеханики и связи /Лек/	1	2	ОК-2	6.1.1.1- 6.1.1.2, 6.1.2.1- 6.1.2.3
2.4	Раздельные пункты. Железнодорожные узлы /Лек/	1	2	ОК-2	6.1.1.1- 6.1.1.2, 6.1.2.1- 6.1.2.3
2.5	Земляное полотно. Нижнее строение пути /Пр/	1	2	ОК-2	6.1.1.1- 6.1.1.2, 6.1.2.1- 6.1.2.3
2.6	Верхнее строение пути. /Пр/	1	2	ОК-2	6.1.1.1- 6.1.1.2, 6.1.2.1- 6.1.2.3
2.7	Управление путевым хозяйством. Устройства электроснабжения /Пр/	1	2	ОК-2	6.1.1.1- 6.1.1.2, 6.1.2.1- 6.1.2.3
2.8	Станционные пути, их предназначение. Устройства СЦБ на железнодорожном транспорте /Пр/	1	2	ОК-2	6.1.1.1- 6.1.1.2, 6.1.2.1- 6.1.2.3
2.9	Подготовка к лекционным занятиям /Ср/	1	3	ОК-2	6.1.1.1- 6.1.1.2, 6.1.2.1- 6.1.2.3
2.10	Подготовка к практическим занятиям /Ср/	1	3	ОК-2	6.1.1.1- 6.1.1.2, 6.1.2.1- 6.1.2.3
2.11	Изучение теоретического материала выносимого на самостоятельную работу: - Водоотводные устройства, дефекты и деформации земляного полотна и борьба с ними; - Бесстыковой путь; - Устройство рельсовой колеи; - Комплекса устройств электроснабжения; - Система тока и величина напряжений в контактной сети; - Классификация устройств СЦБ и их назначение; - Устройство светофоров; - Места установки и сигнальные показатели входных и выходных светофоров;	1	3	ОК-2	6.1.1.1- 6.1.1.2, 6.1.2.1- 6.1.2.3

	- Общие сведения о маневровых, переносных, ручных и поездных сигналах, сигнальных указателях и знаках. /Ср/				
	Раздел 3. Подвижной состав железных дорог				
3.1	Подвижной состав. Локомотивное и вагонное хозяйство/Лек/	1	2	ОК-2	6.1.1.1- 6.1.1.2, 6.1.2.1- 6.1.2.3
3.2	Подвижной состав. /Пр/	1	2	ОК-2	6.1.1.1- 6.1.1.2, 6.1.2.1- 6.1.2.3
3.3	Подготовка к лекционным занятиям /Ср/	1	3	ОК-2	6.1.1.1- 6.1.1.2, 6.1.2.1- 6.1.2.3
3.4	Подготовка к практическим занятиям /Ср/	1	3	ОК-2	6.1.1.1- 6.1.1.2, 6.1.2.1- 6.1.2.3
3.5	Изучение теоретического материала выносимого на самостоятельную работу: - Паравозы; - Общие сведения о тяговых расчетах; - Локомотивное и вагонное хозяйство./Ср/	1	3	ОК-2	6.1.1.1- 6.1.1.2, 6.1.2.1- 6.1.2.3
	Раздел 4. Организация железнодорожных перевозок и управление движением поездов				
4.1	Планирование и организация перевозок и коммерческой работ. /Лек/	1	2	ОК-2	6.1.1.1- 6.1.1.2, 6.1.2.1- 6.1.2.3
4.2	График движения поездов и пропускная способность железных дорог. /Лек/	1	2	ОК-2	6.1.1.1- 6.1.1.2, 6.1.2.1- 6.1.2.3
4.3	Определение оптимального варианта доставки пассажиров разными видами транспорта. Построение немасштабной схемы промежуточной станции и распределение на ней основных устройств /Пр/	1	2	ОК-2	6.1.1.1- 6.1.1.2, 6.1.2.1- 6.1.2.3
4.4	Разработка технологии работы сборного поезда на промежуточной станции Определение ускорения оборота вагона и сокращения потребного вагонного парка. /Пр/	1	2	ОК-2	6.1.1.1- 6.1.1.2, 6.1.2.1- 6.1.2.3
4.5	Подготовка к лекционным занятиям /Ср/	1	3	ОК-2	6.1.1.1- 6.1.1.2, 6.1.2.1- 6.1.2.3
4.6	Подготовка к практическим занятиям /Ср/	1	3	ОК-2	6.1.1.1- 6.1.1.2, 6.1.2.1- 6.1.2.3
4.7	Изучение теоретического материала выносимого на самостоятельную работу: - Информационные технологии и системы автоматизированного управления на железнодорожном транспорте; - Перспективы повышения качества и эффективности перевозочного процесса; - Метрополитены. /Ср/	1	3	ОК-2	6.1.1.1- 6.1.1.2, 6.1.2.1- 6.1.2.3

**5 ФОНД ОЦЕНОЧНЫХ СРЕДСТВ ДЛЯ ПРОВЕДЕНИЯ
ТЕКУЩЕГО КОНТРОЛЯ УСПЕВАЕМОСТИ И ПРОМЕЖУТОЧНОЙ
АТТЕСТАЦИИ ОБУЧАЮЩИХСЯ ПО ДИСЦИПЛИНЕ**

Фонд оценочных средств для проведения текущего контроля успеваемости и промежуточной аттестации по дисциплине разрабатывается в соответствии с Положением о формировании фондов оценочных средств для проведения текущего контроля успеваемости, промежуточной и государственной итоговой аттестации № П.312000.06.7.188-2017.

Фонд оценочных средств для проведения текущего контроля успеваемости и промежуточной аттестации по данной дисциплине оформляется в виде приложения № 1 к рабочей программе дисциплины и размещаются в электронной информационно-образовательной среде Университета, доступной обучающемуся через его личный кабинет.

**6 УЧЕБНО-МЕТОДИЧЕСКОЕ И ИНФОРМАЦИОННОЕ ОБЕСПЕЧЕНИЕ
ДИСЦИПЛИНЕ**

6.1 Учебная литература

6.1.1 Основная литература

	Авторы, составители	Заглавие	Издательство, год издания	Кол-во экз. в библиотеке/ 100% online
6.1.1. 1	ред. Ю. И. Ефименко	Железные дороги. Общий курс [Электронный ресурс] : учеб. для ВУЗов ж.-д. трансп. http://new.znanium.com/bookread2.php?book=498442 https://e.lanbook.com/reader/book/35849/#1	М. : ФГБОУ "УМЦ ЖДТ", 2013	100 % онлайн
6.1.1. 2	Логинов ; ред. Ю. И. Ефименко	Железные дороги. Общий курс [Текст] : учеб. для ВУЗов ж.-д. трансп.-	М. : ФГБОУ "УМЦ ЖДТ", 2014	41

6.1.2 Дополнительная литература

	Авторы, составители	Заглавие	Издательство, год издания	Кол-во экз. в библиотеке/ 100% online
6.1.2. 1	А. В. Гайдамакин [и др.] ; ред.: А. В. Гайдамакин, В. А. Четвергов	История железнодорожного транспорта России [Электронный ресурс] : учеб. пособие.- https://e.lanbook.com/reader/book/4164/#1	М. : "УМЦ ЖДТ", 2012	100 % online
6.1.2. 2	Т. Н. Каликина [и др.]	Общий курс транспорта [Электронный ресурс] : учеб. пособие для ВУЗов ж.-д. трансп.- http://umczt.ru/read/obshchiy-kurs-transporta/?page=1	М. : УМЦ ЖДТ, 2018	100 % online
6.1.2. 3	Л. И. Хушит	Общий курс железных дорог [Электронный ресурс] : учеб. для ССУЗов ж.-д. трансп.- https://e.lanbook.com/book/35835	М. : Маршрут, 2005	100 % online

6.1.3 Методические разработки

	Авторы, составители	Заглавие	Издательство, год издания/ Личный кабинет обучающегося	Кол-во экз. в библиотеке/ 100% online

**6.1.4 Перечень учебно-методического обеспечения для самостоятельной работы
обучающихся по дисциплине**

	Авторы, составители	Заглавие	Издательство, год издания/ Личный кабинет обучающегося	Кол-во экз. в библиотеке/ 100% online

6.2 Перечень ресурсов информационно-телекоммуникационной сети «Интернет»	
6.2.1	Электронная библиотека КрИЖТ ИрГУПС : сайт. – Красноярск. – URL: http://irbis.krsk.irgups.ru/ . – Режим доступа: после авторизации. – Текст: электронный.
6.2.2	Электронная библиотека «УМЦ ЖДТ» : электронно-библиотечная система : сайт / ФГБУ ДПО «Учебно-методический центр по образованию на железнодорожном транспорте». – Москва, 2013 – . – URL: http://umcздт.ru/books/ . – Режим доступа: по подписке. – Текст: электронный.
6.2.3	Znanium.com : электронно-библиотечная система : сайт / ООО «ЗНАНИУМ». – Москва. 2011 – 2020. – URL: http://new.znanium.com . – Режим доступа : по подписке. – Текст: электронный.
6.2.4	Образовательная платформа Юрайт : электронная библиотека : сайт / ООО «Электронное издательство Юрайт». – Москва. – URL: https://urait.ru/ . – Режим доступа: по подписке. – Текст: электронный.
6.2.5	Лань : электронно-библиотечная система : сайт / Издательство Лань. – Санкт-Петербург, 2011 – . – URL: http://e.lanbook.com . – Режим доступа : по подписке. – Текст: электронный.
6.2.6	ЭБС «Университетская библиотека онлайн» : электронная библиотека : сайт / ООО «Директ-Медиа». – Москва, 2001 – . – URL: http://biblioclub.ru/ . – Режим доступа: по подписке. – Текст: электронный.
6.2.7	Национальная электронная библиотека : федеральный проект : сайт / Министерство Культуры РФ. – Москва, 2016 – . – URL: https://rusneb.ru/ . – Режим доступа: по подписке. – Текст: электронный.
6.2.8	Научно-техническая библиотека Российского университета транспорта (МИИТ) : электронно-библиотечная система : сайт / Российский университет транспорта (МИИТ). – Москва. – URL: http://library.mii.ru/ . – Режим доступа : для зарегистрир. пользователей. – Текст: электронный.
6.2.9	Российские железные дороги : официальный сайт / ОАО «РЖД». – Москва, 2003 – . – URL: http://www.rzd.ru/ . – Текст: электронный.
6.2.10	Красноярский центр научно-технической информации и библиотек (КрЦНТИБ) : сайт. – Красноярск. – URL: http://dcnti.krsw.rzd . – Режим доступа : из локальной сети вуза. – Текст: электронный.
6.3 Перечень информационных технологий, используемых при осуществлении образовательного процесса по дисциплине, включая перечень программного обеспечения и информационных справочных систем	
6.3.1 Перечень базового программного обеспечения	
6.3.1.1	Microsoft Windows Vista Business Russian, авторизационный номер лицензиата 64787976ZZS1011, номер лицензии 44799789. Microsoft Office Standard 2013 Russian OLP NL Academic Edition (дог №2 от 29.05.2014 – 100 лицензий; дог №0319100020315000013-00 от 07.12.2015 – 87 лицензий).
6.3.2 Перечень специализированного программного обеспечения	
6.3.2.1	Не используется
6.3.3 Перечень информационных справочных систем	
6.3.3.1	Консультант Плюс : справочно-правовая система : база данных / Региональные информационные центры КонсультантПлюс ООО ИЦ «ИСКРА». – Москва, 1992 – . – Режим доступа: из локальной сети вуза. – Текст : электронный.
6.3.3.2	Гарант : справочно-правовая система : база данных / ООО «ИПО «ГАРАНТ». – Режим доступа : из локальной сети вуза. – Текст : электронный.
6.4 Правовые и нормативные документы	
6.4.1	Устав железнодорожного транспорта Российской Федерации [Электронный ресурс] : Федеральный закон N 18-ФЗ от 10.01.2003 (ред. от 03.08.2018).- http://irbis.krsk.irgups.ru/cgi-bin/irbis64r_opak81/cgiirbis_64.exe?&C21COM=2&I21DBN=IBIS&P21DBN=IBIS&Image_file_name=%5CFul%5C467_bem.pdf&IMAGE_FILE_DOWNLOAD=1
6.4.2	Об утверждении правил технической эксплуатации железных дорог Российской Федерации [Электронный ресурс] : Приказ Минтранса России от 21 декабря 2010 г. N 286 (ред. от 05.10.2018).- http://irbis.krsk.irgups.ru/cgi-bin/irbis64r_opak81/cgiirbis_64.exe?&C21COM=2&I21DBN=IBIS&P21DBN=IBIS&Image_file_name=%5CFul%5C421_yim.pdf&IMAGE_FILE_DOWNLOAD=1
6.4.3	Инструкция по движению поездов и маневровой работе на железнодорожном транспорте Российской Федерации [Электронный ресурс] : Приложение 8 к Правилам Технической Эксплуатации железных дорог Российской Федерации, утв. приказом Минтранса РФ от 21.12.2010 № 286 (в ред. от 05.10.2018).- http://irbis.krsk.irgups.ru/cgi-bin/irbis64r_opak81/cgiirbis_64.exe?&C21COM=2&I21DBN=IBIS&P21DBN=IBIS&Image_file_name=%5CFul%5C469_bem.pdf&IMAGE_FILE_DOWNLOAD=1
6.4.4	Инструкция по сигнализации на железнодорожном транспорте Российской Федерации [Электронный ресурс] : приложение № 7 к Правилам Технической Эксплуатации железных дорог Российской Федерации, утв. приказом Минтранса РФ от 21.12.2010 № 286 (в ред. от 30.03.2015).- http://irbis.krsk.irgups.ru/cgi-bin/irbis64r_opak81/cgiirbis_64.exe?&C21COM=2&I21DBN=IBIS&P21DBN=IBIS&Image_file_name=%5CFul%5C468_bem.pdf&IMAGE_FILE_DOWNLOAD=1

7 ОПИСАНИЕ МАТЕРИАЛЬНО-ТЕХНИЧЕСКОЙ БАЗЫ, НЕОБХОДИМОЙ ДЛЯ ОСУЩЕСТВЛЕНИЯ ОБРАЗОВАТЕЛЬНОГО ПРОЦЕССА ПО ДИСЦИПЛИНЕ «ОБЩИЙ КУРС ЖЕЛЕЗНЫХ ДОРОГ»	
7.1	Корпуса А, Л, Т, Н КрИЖТ ИрГУПС находятся по адресу г. Красноярск, ул. Новая Заря, д. 2И.
7.2	Учебные аудитории для проведения занятий лекционного типа, занятий семинарского типа, курсового проектирования (выполнения курсовых проектов), групповых и индивидуальных консультаций, текущего контроля и промежуточной аттестации, укомплектованные специализированной мебелью и техническими средствами обучения (ноутбук, проектор, экран), служащими для представления учебной информации большой аудитории. Для проведения занятий лекционного типа имеются учебно-наглядные пособия (презентации, плакаты, таблицы), обеспечивающие тематические иллюстрации содержания дисциплины. Мультимедийная аппаратура, электронные презентации, видеоматериалы, доска, мел, видеофильмы, презентационная техника (проектор, экран, компьютер/ноутбук), наглядные пособия (презентации).
7.3	Помещения для самостоятельной работы обучающихся оснащены компьютерной техникой, подключенной к информационно-телекоммуникационной сети «Интернет», и обеспечены доступом в электронную информационно-образовательную среду КрИЖТ ИрГУПС. Помещения для самостоятельной работы обучающихся: – читальный зал библиотеки; – компьютерные классы Л-203, Л-214, Л-410, Т-5,Т-46.
7.4	Помещение для хранения и профилактического обслуживания учебного оборудования А-307.

8 МЕТОДИЧЕСКИЕ УКАЗАНИЯ ДЛЯ ОБУЧАЮЩИХСЯ ПО ОСВОЕНИЮ ДИСЦИПЛИНЫ	
Вид учебной деятельности	Организация учебной деятельности обучающегося
Лекционные занятия	<p>Аудиторные занятия, предусмотренные программой дисциплины «Общий курс железных дорог», являются обязательными для посещения.</p> <p>Лекционные занятия призваны донести до обучающихся содержание основных тем дисциплины, включенных в ее программу.</p> <p>На лекциях обучающиеся получают новые сведения, во многом дополняющие учебники, знакомятся с последними достижениями науки и техники. Поэтому умение сосредоточенно слушать лекции, активно, творчески воспринимать излагаемый материал является непременным условием их глубокого и прочного усвоения, а также развития умственных способностей. Внимательное слушание и конспектирование лекций предполагает интенсивную умственную деятельность обучающихся. В процессе слушания необходимо разобраться в том, что излагает лектор; обдумать сказанное им; связать новое с тем, что до этого было известно по данной теме из предыдущих лекций, прочитанных книг и журналов. Слушая лекции, надо стремиться понять цель изложения, уловить ход мыслей лектора, логическую последовательность изложения, понимать, что хочет доказать лектор. Надо отвлекаться при этом от посторонних мыслей и думать только о том, что излагает преподаватель. Краткие записи лекций, их конспектирование помогают усвоить материал.</p> <p>Над конспектами лекций надо систематически работать: перечитывать их, выправлять текст, делать дополнения, размечать цветом то, что должно быть глубоко и прочно закреплено в памяти. Первый просмотр конспекта рекомендуется сделать вечером того дня, когда была прослушана лекция (предварительно вспомнить о чем шла речь и хотя бы один раз просмотреть записи). Затем вновь просмотреть конспект через 3-4 дня. Времени на такую работу уходит немного, но результаты обычно бывают прекрасными: обучающийся основательно и глубоко овладевает материалом и к сессии приходит хорошо подготовленным.</p> <p>Работая над конспектом лекций, всегда следует использовать не только основную, но и дополнительную литературу, которую рекомендовал лектор. Только такая серьезная, кропотливая работа с лекционным материалом позволит каждому обучающемуся овладеть научными знаниями и развить в себе задатки, способности, дарования.</p>
Практические занятия	<p>Практическое занятие – это форма организации учебного процесса, предполагающая выполнение студентами по заданию и под руководством преподавателя одной или нескольких практических работ.</p> <p>Основным условием эффективного участия обучающихся в практическом занятии является проработка лекционного материала и вопросов, предусмотренных для самостоятельного изучения.</p> <p>При проведении практических занятий обучающийся должен быть обеспечен</p>

	<p>материалами (условиями) кейсов или ситуационных задач, если они предусмотрены планом занятия. А также тестовыми заданиями. Материалы могут быть размещены в электронной информационно-образовательной среде КрИЖТ ИрГУПС, доступной обучающемуся через его личный кабинет.</p> <p>Практические занятия позволяют развивать у студентов творческое теоретическое мышление, умение самостоятельно изучать литературу, анализировать практику; учат четко формулировать мысль, то есть имеют исключительно важное значение в развитии самостоятельного мышления.</p> <p>Начиная подготовку к практическому занятию, необходимо, прежде всего, указать студентам страницы в конспекте лекций, разделы учебников и учебных пособий, чтобы они получили общее представление о месте и значении темы в изучаемом курсе.</p> <p>Затем следует рекомендовать им поработать с дополнительной литературой, сделать записи по рекомендованным источникам. Подготовка к семинарскому занятию включает 2 этапа: первый – организационный; и второй – закрепление и углубление теоретических знаний.</p> <p>На первом этапе студент планирует свою самостоятельную работу, которая включает: - уяснение задания на самостоятельную работу; - подбор рекомендованной литературы; - составление плана работы, в котором определяются основные пункты предстоящей подготовки. Составление плана дисциплинирует и повышает организованность в работе.</p> <p>Второй этап включает непосредственную подготовку студента к занятию. Начинать надо с изучения рекомендованной литературы. Необходимо помнить, что на лекции обычно рассматривается не весь материал, а только его часть. Остальная его часть восполняется в процессе самостоятельной работы. В процессе этой работы студент должен стремиться понять и запомнить основные положения рассматриваемого материала, примеры, поясняющие его, а также разобраться в иллюстративном материале.</p> <p>При необходимости следует обращаться за консультацией к преподавателю. Идя на консультацию, необходимо хорошо продумать вопросы, которые требуют разъяснения.</p> <p>Записи имеют первостепенное значение для самостоятельной работы студентов. Они помогают понять построение изучаемого материала, выделить основные положения, проследить их логику и тем самым проникнуть в творческую лабораторию автора. Ведение записей способствует превращению чтения в активный процесс, мобилизует, наряду со зрительной, и моторную память. Следует помнить: у студента, систематически ведущего записи, создается свой индивидуальный фонд подсобных материалов для быстрого повторения прочитанного, для мобилизации накопленных знаний. Особенно важны и полезны записи тогда, когда в них находят отражение мысли, возникшие при самостоятельной работе. Важно развивать у студентов умение сопоставлять источники, продумывать изучаемый материал.</p>
Самостоятельная работа	<p>Цели внеаудиторной самостоятельной работы:</p> <ul style="list-style-type: none"> • стимулирование познавательного интереса; • закрепление и углубление полученных знаний и навыков; • развитие познавательных способностей и активности студентов, самостоятельности, ответственности и организованности; • подготовка к предстоящим занятиям; • формирования самостоятельности мышления, способностей к саморазвитию, самосовершенствованию и самореализации; • формирование культуры умственного труда и самостоятельности в поиске и приобретении новых знаний и умений, и, в том числе, формирование компетенций. <p>Традиционные формы самостоятельной работы студентов следующие:</p> <ul style="list-style-type: none"> - работа с конспектом лекции, т.е. дополнение конспекта учебным материалом (учебника, учебного пособия, первоисточника, дополнительной литературы, нормативных документов и материалом электронного ресурса и сети Интернет); - чтение текста (учебника, учебного пособия, первоисточника, дополнительной литературы); - конспектирование текста (работа со справочниками, нормативными документами); - составление плана и тезисов ответа; - подготовка сообщений на семинаре; - ответы на контрольные вопросы; - решение задач; - подготовка к практическому занятию; - подготовка к деловым играм, направленным на решение производственных ситуаций, на проектирование и моделирование профессиональной деятельности;
Подготовка к зачету	<p>При подготовке к зачету необходимо ориентироваться на конспекты лекций, рабочую программу дисциплины, нормативную, учебную и рекомендуемую литературу. Основное в подготовке к сдаче зачета - это повторение всего материала дисциплины. При подготовке к сдаче зачета студент весь объем работы должен распределять равномерно по дням, отведенным для подготовки к зачету, контролировать каждый день выполнение</p>

	<p>намеченной работы.</p> <p>Для успешной сдачи зачета по дисциплине «Общий курс железных дорог» студенты должны принимать во внимание, что все основные категории, которые указаны в рабочей программе, нужно знать, понимать их смысл и уметь его разъяснить; указанные в рабочей программе формируемые профессиональные компетенции в результате освоения дисциплины должны быть продемонстрированы студентом; практические занятия способствуют получению более высокого уровня знаний и, как следствие, более высокой оценки на зачете; готовиться к зачету необходимо начинать с первой лекции и первого занятия.</p>
Зачет	<p>Непосредственная подготовка к зачету осуществляется по вопросам к зачету. Зачет проводится в устной форме. Перечень вопросов на зачет предоставляется студентам заранее.</p> <p>При подготовке к зачету обучающийся должен тщательно изучить формулировку каждого вопроса, вникнуть в его суть, составить план ответа. Ответ должен быть полным и аргументированным. Необходимо отметить для себя пробелы в знаниях, которые следует ликвидировать в ходе подготовки, а так же в ходе консультации.</p> <p>Для подготовки ответа на зачете отводится 20-30 минут. Обучающимся на зачете запрещено пользоваться сотовыми телефонами, шпаргалками, учебниками и другими «вспомогательными» средствами.</p> <p>Получив задание, внимательно прочитайте вопросы. Подготовку ответа начинайте с того вопроса, который знаете лучше, это сэкономит ваше время для обдумывания других вопросов. Рекомендуется излагать ответ своими словами, не зачитывая того, что подготовлено письменно. Внимательно слушайте дополнительные вопросы преподавателя. Если затрудняетесь ответить сразу, не торопитесь, обдумайте ответ.</p> <p>Оценка выставляется в соответствии с критериями оценивания, определенными в фонде оценочных средств (Приложение № 1 к рабочей программе дисциплины).</p>
<p>Комплекс учебно-методических материалов по всем видам учебной деятельности, предусмотренным рабочей программой дисциплины, размещен в электронной информационно-образовательной среде КрИЖТ ИрГУПС, доступной обучающемуся через его личный кабинет и Электронную библиотеку (ЭБ КрИЖТ ИрГУПС) http://irbis.krsk.irgups.ru</p>	

**Приложение 1 к рабочей программе по дисциплине
Б1.Б.22 Общий курс железных дорог**

**ФОНД ОЦЕНОЧНЫХ СРЕДСТВ
для проведения текущего контроля успеваемости
и промежуточной аттестации по дисциплине
Б1.Б.22 Общий курс железных дорог**

1 Перечень компетенций с указанием этапов их формирования в процессе освоения образовательной программы

Дисциплина Б1.Б.22 «Общий курс железных дорог» формирует следующую компетенцию:

ОК-2: способностью анализировать основные этапы и закономерности исторического развития общества для формирования гражданской позиции.

**Таблица траектории формирования компетенции
ОК-2 у обучающихся при освоении основной
образовательной программы
(очное обучение)**

Код компетенции	Наименование компетенции	Индекс и наименование дисциплины, участвующей в формировании компетенции	Семестр изучения дисциплины	Этапы формирования компетенции
ОК-2	способностью анализировать основные этапы и закономерности исторического развития общества для формирования гражданской позиции.	Б1.Б.01 История	1	1
		Б1.Б.22 Общий курс железных дорог	1	1
		Б1.Б.19 История управленческой мысли	1	1
		Б1.Б.08 Политология	4	2
		Б3.Б.01 Защита выпускной квалификационной работы, включая подготовку к процедуре защиты и процедуру защиты	8	3

**Таблица траектории формирования компетенции
ОК-2 у обучающихся при освоении основной
образовательной программы
(заочное обучение)**

Код компетенции	Наименование компетенции	Индекс и наименование дисциплины, участвующей в формировании компетенции	Семестр изучения дисциплины	Этапы формирования компетенции
ОК-2	способностью анализировать основные этапы и закономерности исторического развития общества для формирования гражданской позиции.	Б1.Б.01 История	1	1
		Б1.Б.22 Общий курс железных дорог	1	1
		Б1.Б.19 История управленческой мысли	2	2
		Б1.Б.08 Политология	2	2
		Б3.Б.01 Защита выпускной квалификационной работы, включая подготовку к процедуре защиты и процедуру защиты	5	3

**Таблица соответствия уровней освоения компетенции ОК-2
планируемым результатам обучения**

Код-компетенции	Наименование компетенции	Наименования разделов дисциплины	Уровни освоения компетенции (признаки проявления) – конкретизация формулировки компетенции	Планируемые результаты обучения (показатели достижения заданного уровня освоения компетенции)
ОК-2	способностью анализировать основные этапы и закономерности исторического развития общества для формирования гражданской позиции.	Раздел 1 Общие сведения о железнодорожном транспорте.	Минимальный уровень освоения	Знать: - основные понятия о ж.д. транспорте, технологию работы ж.д., инженерные сооружения и систему управления., этапы и закономерности исторического развития общества на фоне развития железнодорожного транспорта
		Раздел 2 Сооружения и устройства инфраструктуры		Уметь: - представлять механизм взаимодействия всех структур ж.д. транспорта, использовать методы оценки ж.д. пути, а так же уметь выделять этапы и закономерности исторического развития общества на фоне развития железнодорожного транспорта
		Раздел 3 Подвижной состав железных дорог		Владеть: - основами устройства железных дорог, организации движения перевозок и терминологией по этапам и закономерностям исторического развития общества на фоне развития железнодорожного транспорта
		Раздел 4 Организация железнодорожных перевозок и управление движением поездов.	Базовый уровень освоения	Знать: - основные концепции развития ж.д. транспорта, понятие об инфраструктуре, в т.ч. основные показатели работы ж.д., о системе энергоснабжения, автоматики ж.д. транспорта и устройства путевого хозяйства, а так же основы формирования гражданской позиции на фоне развития железнодорожного транспорта
				Уметь: - владеть методами технико-экономических показателей ж.д. транспорта, классифицировать подвижной состав, верно представлять железнодорожный путь, а так же уметь применять знания об основах формирования гражданской позиции на фоне развития железнодорожного транспорта

				<p>Владеть:</p> <ul style="list-style-type: none"> - современными средствами и методами обеспечения транспортной безопасности, а так же основами формирования гражданской позиции на фоне развития железнодорожного транспорта
			Высокий уровень освоения	<p>Знать:</p> <ul style="list-style-type: none"> - основные методы оценки транспорта, параметры устройства путевого хозяйства, электроснабжения, локомотивного и вагонного хозяйства, АТС, организации перевозок, а так же способы анализа основных этапов и закономерностей исторического развития общества для формирования гражданской позиции на фоне развития железнодорожного транспорта
				<p>Уметь:</p> <ul style="list-style-type: none"> - определять конструкцию ж.д.пути, пользоваться технической документацией и инструкциями, владеть методиками технико-экономических показателей, а так же уметь анализировать основные этапы и закономерности исторического развития общества для формирования гражданской позиции на фоне развития железнодорожного транспорта
				<p>Владеть:</p> <ul style="list-style-type: none"> - современными методами проектирования, организации строительства и эксплуатации ж.д.транспорта, а так же способами анализирования основных этапов и закономерностей исторического развития общества для формирования гражданской позиции на фоне развития железнодорожного транспорта

**Программа контрольно-оценочных мероприятий
на период изучения дисциплины
(очная форма обучения)**

№	Неделя	Название оценочного мероприятия	Объект контроля (компетенция, знание понятий, раздел дисциплины и т.д.)		Наименование оценочного средства, форма проведения
1	2	3	4	5	6
1	1-4	Текущий контроль	Раздел 1 Общие сведения о железнодорожном транспорте.	ОК-2	конспект (письменно) материала лекционного занятия и самостоятельно изученного теоретического материала

2	5-12	Текущий контроль	Раздел 2 Сооружения и устройства инфраструктуры.	ОК-2	конспект (письменно) материала лекционного занятия и самостоятельно изученного теоретического материала
3	13-14	Текущий контроль	Раздел 3 Подвижной состав железных дорог	ОК-2	конспект (письменно) материала лекционного занятия и самостоятельно изученного теоретического материала
4	15-18	Текущий контроль	Раздел 4 Организация железнодорожных перевозок и управление движением поездов	ОК-2	конспект (письменно) материала лекционного занятия и самостоятельно изученного теоретического материала
5	18	Промежуточная аттестация	Зачет	ОК-2	Итоговый тест по курсу

**Программа контрольно-оценочных мероприятий
на период изучения дисциплины
(заочная форма обучения)**

№	Неделя	Название оценочного мероприятия	Объект контроля (компетенция, знание понятий, раздел дисциплины и т.д.)		Наименование оценочного средства, форма проведения
1	2	3	4	5	6
1	1-4	Текущий контроль	Раздел 1 Общие сведения о железнодорожном транспорте.	ОК-2	конспект материала лекционного занятия и самостоятельно изученного теоретического материала (письменно), контрольная работа (письменно)
2	5-12	Текущий контроль	Раздел 2 Сооружения и устройства инфраструктуры.	ОК-2	
3	13-14	Текущий контроль	Раздел 3 Подвижной состав железных дорог	ОК-2	
4	15-18	Текущий контроль	Раздел 4 Организация железнодорожных перевозок и управление движением поездов	ОК-2	
5	18	Промежуточная аттестация	Зачет	ОК-2	Итоговый тест по курсу

2 Описание показателей и критериев оценивания компетенций на различных этапах их формирования, описания шкал оценивания

Контроль качества освоения дисциплины включает в себя текущий контроль успеваемости и промежуточную аттестацию. Текущий контроль успеваемости и промежуточная аттестация обучающихся проводятся в целях установления соответствия достижений обучающихся поэтапным требованиям образовательной программы к результатам обучения и формирования компетенций.

Текущий контроль успеваемости – основной вид систематической проверки знаний, умений, навыков обучающихся. Задача текущего контроля – оперативное и регулярное управление учебной деятельностью обучающихся на основе обратной связи и корректировки. Результаты оценивания заносятся преподавателем в журнал и учитываются в виде средней оценки при проведении промежуточной аттестации

Для оценивания результатов обучения используется четырехбалльная шкала: «отлично», «хорошо», «удовлетворительно», «неудовлетворительно» и/или двухбалльная шкала: «зачтено», «не зачтено».

Перечень оценочных средств сформированности компетенций представлен в ниже следующей таблице:

№	Наименование оценочного средства	Краткая характеристика оценочного средства	Представление оценочного средства в ФОС
Текущий контроль успеваемости			
1	конспект (письменно) материала лекционного занятия и самостоятельно изученного теоретического материала	Средство, позволяющее формировать и оценивать способность обучающегося к восприятию, обобщению и анализу информации. Рекомендуется для оценки знаний и умений обучающихся	Темы конспектов по дисциплине и темы самостоятельной работы представлены в рабочей программе и системе http://newsdo.krsk.irkups.ru/
2	Собеседование по итогам выполнения заданий практического занятия	Средство контроля, организованное как специальная беседа педагогического работника с обучающимся на тему практического занятия.	Перечень тем практических занятий представлены в рабочей программе дисциплины и системе http://newsdo.krsk.irkups.ru/
3	Итоговый тест по разделу	Система стандартизированных заданий, позволяющая оценить уровень знаний и умений обучающегося.	Фонд тестовых заданий представлен в системе http://newsdo.krsk.irkups.ru/
4	Контрольная работа внеаудиторная	Средство проверки умений применять полученные знания для решения практических заданий определенного типа по дисциплине. Содержит задания для проверки знаний, умений и навыков студентов заочной формы обучения	Методические указания по выполнению контрольной работы для студентов заочной формы обучения представлены в системе http://newsdo.krsk.irkups.ru/
Промежуточная аттестация			
5	Зачет	Средство, позволяющее оценить знания, умения и владения обучающегося по дисциплине.	Итоговый тест по курсу в виде системы заданий репродуктивного уровня, поз-

	Рекомендуется для оценки знаний, умений и владений навыками обучающихся	воляющей оценить уровень знаний и умений обучающегося. Фонд тестовых заданий представлен в системе http://newsdo.krsk.irkups.ru/
--	---	--

Критерии и шкалы оценивания результатов обучения при проведении текущего контроля успеваемости представлены ниже.

Критерии и шкала оценивания конспекта

Оценка	Критерий оценки
«отлично»	Конспект полный. В конспектируемом материале выделена главная и второстепенная информация. Установлена логическая связь между элементами конспектируемого материала. Даны определения основных понятий; основные формулы приведены с выводом, дана геометрическая иллюстрация. Приведены примеры
«хорошо»	Конспект полный. В конспектируемом материале выделена главная и второстепенная информация. Установлена не в полном объеме логическая связь между элементами конспектируемого материала. Даны определения основных понятий; основные формулы приведены без вывода, частично дана геометрическая иллюстрация. Примеры приведены частично
«удовлетворительно»	Конспект не полный. В конспектируемом материале не выделена главная и второстепенная информация. Не установлена логическая связь между элементами конспектируемого материала. Даны определения основных понятий; основные формулы приведены без вывода, нет геометрической иллюстрации. Примеры отсутствуют
«неудовлетворительно»	Конспект не удовлетворяет ни одному из критериев, приведенных выше

Критерии и шкала оценивания собеседование по итогам выполнения заданий практического занятия

Оценка	Критерий оценки
«зачтено»	выполнены все задания практического занятия, обучающийся ответил на все контрольные вопросы (допускаются ответы с замечаниями и наводящими вопросами)
«не зачтено»	обучающийся не выполнил или выполнил неправильно задания практического занятия, обучающийся ответил на контрольные вопросы с ошибками или не ответил на конкретные вопросы.

Критерии оценки результатов тестирования

За каждый правильный ответ дается один балл. Перевод в пятибалльную систему происходит по следующей таблице.

оценка	«неудовл»	«удовл»	«хорошо»	«отлично»
балл	0-59баллов	60-75баллов	76-92баллов	93-100баллов

Критерии и шкалы оценивания компетенций в результате изучения дисциплины при проведении промежуточной аттестации в форме зачета

Зачет проходит в виде выполнения итогового теста по дисциплине. Студент не выполнивший программу контрольно-оценочных мероприятий на период изучения дисциплины до выполнения итогового теста не допускается. По каждой задолженности задается дополнительный вопрос.

Оценка	Критерий оценки
«зачтено»	Выполнена программа контрольно-оценочных мероприятий на период изучения дисциплины и результат итогового тестирования: ≥ 60 баллов правильных ответов на вопросы теста
«не зачтено»	Не выполнена программа контрольно-оценочных мероприятий на период изучения дисциплины или результат итогового тестирования: < 80 баллов правильных ответов на вопросы теста

Критерии и шкала оценивания контрольной работы (для заочной формы обучения)

Шкала оценивания	Критерий оценки
«зачтено»	Обучающийся полностью и правильно выполнил задание КР или допущены незначительные ошибки. Ответил на поставленные вопросы полностью или с частичными неточностями. КР оформлена аккуратно и в соответствии с предъявляемыми требованиями
«не зачтено»	Обучающийся при ответе на поставленные вопросы и при выполнении заданий продемонстрировал недостаточный уровень знаний и умений, допустил грубые ошибки. При ответах на дополнительные вопросы было допущено множество неправильных ответов или ответов, демонстрирующих, что студент не ориентируется в материале

3 Типовые материалы, необходимые для оценки знаний, умений, навыков и (или) опыта деятельности, характеризующих этапы формирования компетенций в процессе освоения образовательной программы

3.1 Типовые вопросы по дисциплине

1. Основные руководящие документы по обеспечению четкой работы железных дорог и безопасности движения.
2. Виды транспорта и их взаимодействие.
3. Понятие о комплексе устройств и сооружений ж.д. транспорта.
4. Отделенческая структура управления ж.д. транспортом.
5. Нумерация путей и стрелочных переводов.
6. Назначение и типы разъездов.
7. Назначение и типы обгонных пунктов.
8. Назначение, типы и устройства промежуточных станций.
9. Назначение, типы и устройства участковых станций.
10. Назначение, типы и устройства пассажирских станций.
11. Назначение, типы и устройства грузовых станций.
12. Назначения типы и устройства сортировочных станций.
13. Железнодорожные узлы.
14. Классификация грузовых перевозок и грузов.
15. Перевозочные документы.
16. Комплексная механизация и автоматизация погрузочно-разгрузочных работ
17. Основы организации пассажирских перевозок.
18. План формирования поездов.
19. Классификация поездов.
20. График движения поездов и расписание движения поездов.
21. Значение Основные неисправности стрелочного перевода.
22. Основные виды соединения и пересечения путей.
23. Расстояние между осями путей на перегонах и станциях.
24. Структура управления путевым хозяйством.
25. Классификация и организация путевых работ.
26. Защита пути от снега, песчаных заносов и паводков.
27. Система электрифицированных железных дорог России.
28. Схема электроснабжения.
29. Тяговые подстанции.
30. Устройства контактной сети.
31. Основные руководящие документы по обеспечению четкой работы железных дорог и безопасности движения.
32. Виды транспорта и их взаимодействие.
33. Понятие о комплексе устройств и сооружений ж.д. транспорта.
34. Отделенческая структура управления ж.д. транспортом.
35. Нумерация путей и стрелочных переводов.
36. Назначение и типы разъездов.
37. Назначение и типы обгонных пунктов.
38. Назначение, типы и устройства промежуточных станций.
39. Назначение, типы и устройства участковых станций.
40. Назначение, типы и устройства пассажирских станций.
41. Назначение, типы и устройства грузовых станций.
42. Назначения типы и устройства сортировочных станций.
43. Железнодорожные узлы.
44. Классификация грузовых перевозок и грузов.

45. Перевозочные документы.
46. Комплексная механизация и автоматизация погрузочно-разгрузочных работ
47. Основы организации пассажирских перевозок.
48. План формирования поездов.
49. Классификация поездов.
50. График движения поездов и расписание движения поездов.
51. Значение Основные неисправности стрелочного перевода.
52. Основные виды соединения и пересечения путей.
53. Расстояние между осями путей на перегонах и станциях.
54. Структура управления путевым хозяйством.
55. Классификация и организация путевых работ.
56. Защита пути от снега, песчаных заносов и паводков.
57. Система электрифицированных железных дорог России.
58. Схема электроснабжения.
59. Тяговые подстанции.
60. Устройства контактной сети.
61. Основные руководящие документы по обеспечению четкой работы железных до-
рог и безопасности движения.
62. Виды транспорта и их взаимодействие.
63. Понятие о комплексе устройств и сооружений ж.д. транспорта.
64. Отделенческая структура управления ж.д. транспортом.
65. Нумерация путей и стрелочных переводов.
66. Назначение и типы разъездов.
67. Назначение и типы обгонных пунктов.
68. Назначение, типы и устройства промежуточных станций.
69. Назначение, типы и устройства участковых станций.
70. Назначение, типы и устройства пассажирских станций.
71. Назначение, типы и устройства грузовых станций.
72. Назначения типы и устройства сортировочных станций.
73. Железнодорожные узлы.
74. Классификация грузовых перевозок и грузов.
75. Перевозочные документы.
76. Комплексная механизация и автоматизация погрузочно-разгрузочных работ
77. Основы организации пассажирских перевозок.
78. План формирования поездов.
79. Классификация поездов.
80. График движения поездов и расписание движения поездов.
81. Значение Основные неисправности стрелочного перевода.
82. Основные виды соединения и пересечения путей.
83. Расстояние между осями путей на перегонах и станциях.
84. Структура управления путевым хозяйством.
85. Классификация и организация путевых работ.
86. Защита пути от снега, песчаных заносов и паводков.
87. Система электрифицированных железных дорог России.
88. Схема электроснабжения.
89. Тяговые подстанции.
90. Устройства контактной сети

3.2. Темы конспектов

1. Характеристика железнодорожного транспорта и его роль в единой транспортной системе
2. Сооружения и устройства инфраструктуры железнодорожного транспорта

3. Путь и путевое хозяйство
4. Электроснабжение железных дорог
5. Системы устройства автоматики, телемеханики и связи
6. Раздельные пункты. Железнодорожные узлы
7. Подвижной состав. Локомотивное и вагонное хозяйство
8. Планирование и организация перевозок и коммерческой работ
9. График движения поездов и пропускная способность железных дорог

3.3 Типовые вопросы тестов по дисциплине

Контроль знаний включает все вопросы по разделам 1-4.

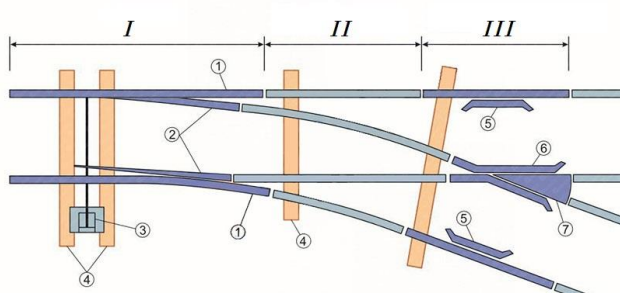
1.	Транспорт общего пользования включает в себя железнодорожный, автомобильный, морской, речной, воздушный и трубопроводный является транспорт:	<ol style="list-style-type: none"> 1. магистральный 2. промышленный 3. городской 4. автомобильный 5. морской
2.	Комплекс грунтовых сооружений, получаемый в результате обработки земной поверхности и предназначенный для укладки верхнего строения пути, обеспечивающий устойчивость пути и защиту его от воздействия атмосферных и грунтовых вод-это...	<ol style="list-style-type: none"> 1. профиль 2. земляное полотно 3. берма 4. ширина колеи
3.	<p>Под цифрой I на рисунке обозначено:</p> 	<ol style="list-style-type: none"> 1. комплект крестовиной части 2. соединительные пути 3. стрелка.
4.	Статический габарит для подвижного состава, допускаемого в обращение по железнодорожным путям общего и необщего пользования шириной колеи 1520 мм на электрифицированных железных дорогах и других участках, сооружения и устройства на которых отвечают требованиям габаритов приближения строений С и Сп, обозначается буквой _____	
5.	Сопоставьте название элементов колесной пары с номером на рисунке.	<ol style="list-style-type: none"> а) бандаж б) зубчатое колесо в) колесный центр г) корпус буксы д) ось

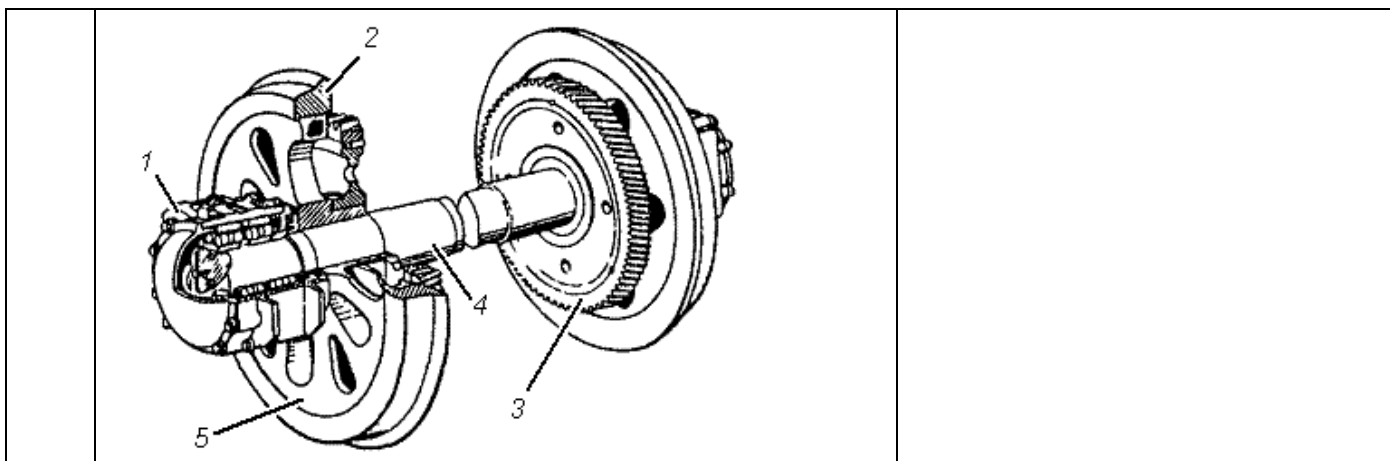

3.4. Типовые задания для практических занятий

Тема 1. Общие сведения о железнодорожном транспорте. Показатели работы железнодорожного транспорта

- Характеристика Красноярской железной дороги.
- Качественные показатели. Расчет оборота грузового вагона;
- Мероприятия по сокращению оборота вагона. [

Тема 2. Габариты. Основные руководящие документы по обеспечению четкой работы железных дорог и безопасности движения

- Габарит приближения строений.
- Габарит подвижного состава,
- Габарит погрузки.
- Федеральные законы;
- Инструкции.

Тема 3. Земляное полотно. Нижнее строение пути

- Трасса, план и профиль ж.д. пути.]
- Типовой поперечный профиль насыпи;
- Типовой поперечный профиль выемки

Тема 4. Верхнее строение пути

- Устройство стрелочного перевода;
- Элементы стрелочного перевода.
- Основные неисправности стрелочного перевода. [1]

Тема 5. Управление путевым хозяйством. Устройства электроснабжения

- Путевые машины;
- Схема работы и управление путевых машин.
- Схема электроснабжения;
- Контактная сеть.

Тема 6. Станционные пути, их предназначение. Устройства СЦБ на железнодорожном транспорте

- Полная и полезная длина станционных путей;
- Установка предельных столбиков и сигналов.
- Автоматическая блокировка;
- Полуавтоматическая блокировка

Тема 7. Подвижной состав

- Электрический подвижной состав;
- Тепловозы.
- Вагоны.
- Нумерация вагонов грузового и пассажирского парков

Тема 8. Определение оптимального варианта доставки пассажиров разными видами транспорта. Построение немасштабной схемы промежуточной станции и распределение на ней основных устройств

- Виды доставки пассажиров разными видами транспорта;
- Определение оптимального варианта доставки пассажиров разными видами транспорта.
- Построение немасштабной схемы промежуточной станции;
- Распределение на ней основных устройств

Тема 9. Разработка технологии работы сборного поезда на промежуточной станции. Определение ускорения оборота вагона и сокращения потребного вагонного парка

- Технологии работы сборного поезда;
- Разработка технологии работы сборного поезда на промежуточной станции.
- Ускорения оборота вагона;
- Сокращения потребного вагонного парка
- Определение ускорения оборота вагона и сокращения потребного вагонного парка

3.5 Варианты заданий для контрольной работы

Полный перечень вариантов заданий на контрольную работу представлен в методических указаниях по выполнению контрольной работы.

Задание на контрольную работу			
Номер варианта	Вопрос №1	Вопрос №2	Вопрос №3
00	Основные руководящие документы по обеспечению четкой работы железных дорог и безопасности движения.	Нейтральные вставки (контактная сеть).	Станционные пути и их назначение.
01.	Виды транспорта и их взаимодействие.	Контактные подвески.	Назначение и классификация станций.
02.	Понятие о комплексе устройств и сооружений ж.д. транспорта.	Хозяйство электро-снабжения.	Полная и полезная длина станционных путей.
03.	Отделенческая структура управления ж.д. транспортом.	Общие сведения о подвижном составе.	Установка предельных столбиков и сигналов.
04.	Нумерация путей и стрелочных переводов.	Габариты приближения строений.	Классификация локомотивов.
05.	Назначение и типы разъездов.	Габариты подвижного состава.	Серии и нумерации локомотивов.
06.	Назначение и типы обгонных пунктов.	Габариты погрузки.	Устройство электровозов.
07.	Назначение, типы и устройства промежуточ-	Негабаритные грузы и условия их перевозки.	Устройство тепловоза.

	ных станций.		
08.	Назначение, типы и устройства участковых станций.	Нормы проектирования железных дорог.	Локомотивное хозяйство.
09.	Назначение, типы и устройства пассажирских станций.	Деление железных дорог на категории по нормам проектирования.	Перспективы совершенствования тягового подвижного состава.
10.	Назначение, типы и устройства грузовых станций.	Назначение железнодорожного пути.	Общие сведения о вагонах.

4 Методические материалы, определяющие процедуру оценивания знаний, умений, навыков и (или) опыта деятельности, характеризующих этапы формирования компетенций

В таблице дано описание процедур проведения контрольно-оценочных мероприятий, соответствующих рабочей программе дисциплины, и процедур оценивания результатов обучения с помощью спланированных оценочных средств.

Наименование оценочного средства	Описания процедуры проведения контрольно-оценочного мероприятия и процедуры оценивания результатов обучения						
Конспект	Преподаватель не менее, чем за неделю до срока оформления конспекта должен довести до сведения обучающихся тему занятия и указать необходимую учебную литературу. Темы и перечень необходимой учебной литературы выложены в электронной информационно-образовательной среде КриЖТ ИрГУПС, доступной обучающемуся через его личный кабинет. Конспект должен быть выполнены в установленный преподавателем срок. Конспекты в назначенный срок сдаются на проверку.						
Собеседование по итогам выполнения заданий практического занятия	После выполнения задания на практическом занятии студент в устной форме отвечает на вопросы преподавателя по теме задания.						
Контрольная работа внеаудиторная (КР)	Контрольная работа для студентов заочной формы обучения, предусмотренная рабочей программой дисциплины, выполняется студентом самостоятельно согласно выбранному варианту. По итогам выполнения КР, после ее проверки, обучающийся защищает КР. Преподаватель задает не менее 3-х вопросов в рамках заданий, содержащихся в контрольной работе. Варианты контрольных работ обучающиеся получают в начале курса через электронную информационно-образовательную среду КриЖТ ИрГУПС (личный кабинет обучающегося).						
Зачет	Зачет проходит в виде выполнения итогового теста по дисциплине. Студент не выполнивший программу контрольно-оценочных мероприятий на период изучения дисциплины до выполнения итогового теста не допускается. По каждой задолженности проводится дополнительное собеседование.						
	<table border="1" style="width: 100%;"> <thead> <tr> <th data-bbox="531 1514 783 1554">Оценка</th> <th data-bbox="783 1514 1495 1554">Критерий оценки</th> </tr> </thead> <tbody> <tr> <td data-bbox="531 1554 783 1666">«зачтено»</td> <td data-bbox="783 1554 1495 1666">Выполнена программа контрольно-оценочных мероприятий на период изучения дисциплины и результат итогового тестирования: ≥ 60баллов</td> </tr> <tr> <td data-bbox="531 1666 783 1809">«не зачтено»</td> <td data-bbox="783 1666 1495 1809">Не выполнена программа контрольно-оценочных мероприятий на период изучения дисциплины или результат итогового тестирования: $< 60\%$ баллов</td> </tr> </tbody> </table>	Оценка	Критерий оценки	«зачтено»	Выполнена программа контрольно-оценочных мероприятий на период изучения дисциплины и результат итогового тестирования: ≥ 60 баллов	«не зачтено»	Не выполнена программа контрольно-оценочных мероприятий на период изучения дисциплины или результат итогового тестирования: $< 60\%$ баллов
	Оценка	Критерий оценки					
«зачтено»	Выполнена программа контрольно-оценочных мероприятий на период изучения дисциплины и результат итогового тестирования: ≥ 60 баллов						
«не зачтено»	Не выполнена программа контрольно-оценочных мероприятий на период изучения дисциплины или результат итогового тестирования: $< 60\%$ баллов						

Составитель: Хан В.С.